



Montageanleitung Zarge

Mounting instructions for frame

Instructions de montage du dormant

Assemblage des dormants – Introduire deux raccords coudés dans les rainures de montage, pour chaque onglet. Assembler fermement et fixer à l'aide des vis à 6 pans creux (ne pas serrer trop fort).

Montage du dormant sur des murs massifs – Placer le dormant préassemblé dans la baie du mur et l'ajuster, marquer les trous de perçage, forer et mettre des chevilles en place. Fixer le dormant avec les vis appropriées, sceller au mur si nécessaire.

Montage du dormant sur un ébrasement en mousse dure LUX ELEMENTS – Placer le dormant préassemblé dans la baie de porte, marquer les trous de fixation et préforer le FIX-PRO MAK à 2,5–3 mm. Fixer ensuite à l'aide des vis jointes 4,0 x 50 mm. Gruger préalablement les carrelages en cet endroit.

Montage de la porte vitrée – Visser les paumelles dans les trous pré taraudés du dormant. Enfoncer le joint d'arrêt en caoutchouc dans le dormant. Visser la porte vitrée sur les paumelles et l'ajuster.

Remarque – Humidifier à l'eau de savon les profilés en caoutchouc afin de faciliter leur insertion dans le profilé du dormant. Ne pas tirer sur le profilé en caoutchouc, il risque de se rétracter à nouveau et sera alors trop petit.

Ⓕ

MODUL- DOOR-TZ F

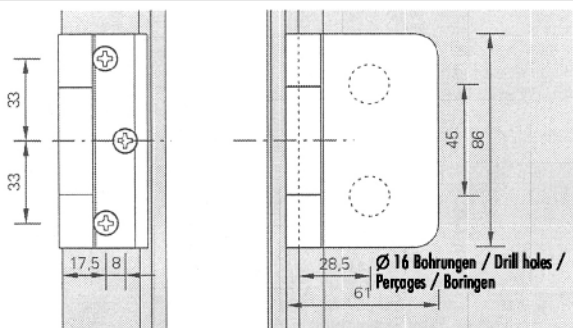
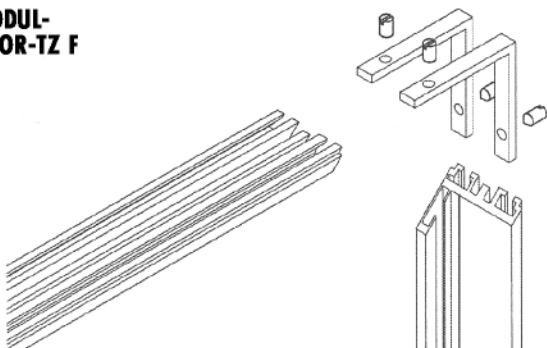

Spezialtürband – Glasbearbeitung / Special door hinge – glass treatment / Paumelle spéciale – façonnage du verre / Speciaaldeurscharnier – glasbewerking

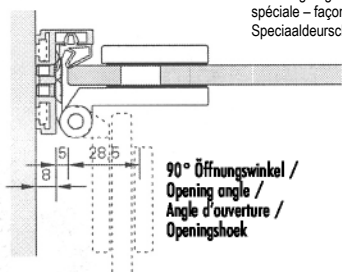

90° Öffnungswinkel /
Opening angle /
Angle d'ouverture /
Openingshoek

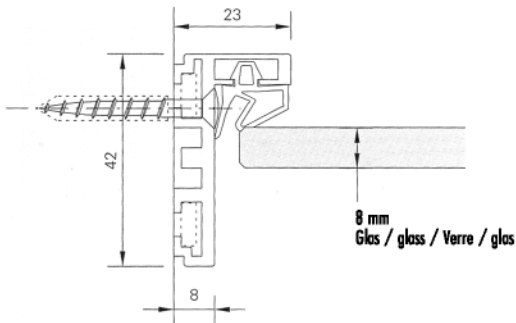



Montageanleitung Türband

Mounting instructions for door hinge

Instructions de montage des paumelles

Montagehandleiding deurscharnier

Paumelle avec cadre

Outillage nécessaire au montage du dormant: clé à six pans mâle 4 mm (fournie)

Étapes de montage:

1. Introduire les morceaux de tuyau flexible (2) dans les perçages de la vitre.
2. Placer le côté vantail de la paumelle (1) ainsi que la plaque d'appui (3) sur la vitre et les assembler à l'aide des vis à tête conique (4) M6 x 16 (clé de 4). Couple de serrage = 12 Nm.
3. Enlever le film protecteur du ruban adhésif (5) et du capuchon (6) et presser ceux-ci sur la plaque d'appui (3).
4. Monter le bouton de porte sur la porte vitrée.



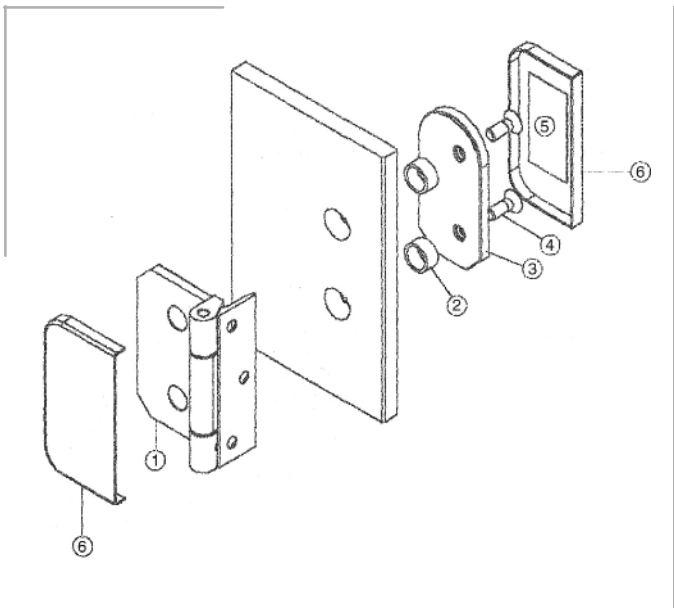



Montageanleitung Zarge

Mounting instructions for frame

Instructions de montage du dormant

Montagehandleiding kozijn

F Assemblage des dormants – Introduire un raccord coudé dans la rainure de montage pour chaque onglet, assembler le dormant fermement et le fixer en vissant les vis à 6 pans creux dans les trous pré taraudés. Visser les composants du cadre dans les trous pré taraudés.

Montage du dormant sur des murs massifs – Placer le dormant préassemblé dans la baie du mur et l'ajuster, marquer les trous de perçage, forer et mettre des chevilles en place. Fixer le dormant avec les vis appropriées, sceller au mur si nécessaire.

Montage du dormant sur un ébrasement en mousse dure LUX ELEMENTS – Placer le dormant préassemblé dans la baie de porte, marquer les trous de fixation et préforer le FIX-PRO MAK à 2,5–3 mm. Fixer ensuite à l'aide des vis jointes 4,0 x 50 mm. Gruger préalablement les carrelages en cet endroit.

Montage des portes entièrement vitrées – Introduire le joint d'arrêt en caoutchouc dans le profilé du dormant, accrocher le vantail avec paumelles et serrure réassemblées dans le cadre et l'ajuster. Couper les profilés de clip pour les rainures de montage ouvertes à la longueur appropriée et les insérer dans le profilé du dormant. Remarque – Humidifier à l'eau de savon les profilés en caoutchouc afin de faciliter leur insertion dans le profilé du dormant. Ne pas tirer sur le profilé en caoutchouc, il risque de se rétracter à nouveau et sera alors trop petit.

MODUL- DOOR-TZ B

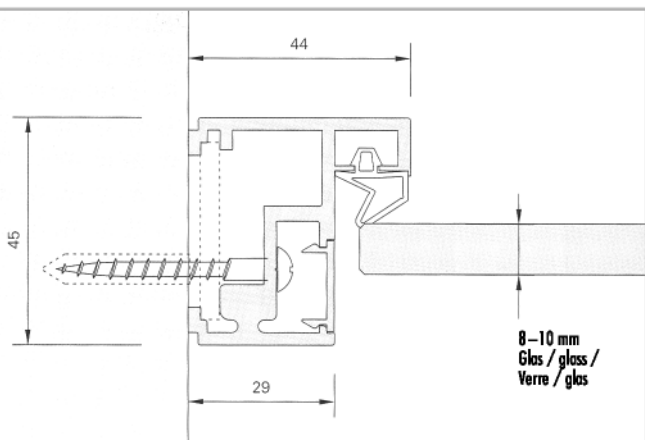
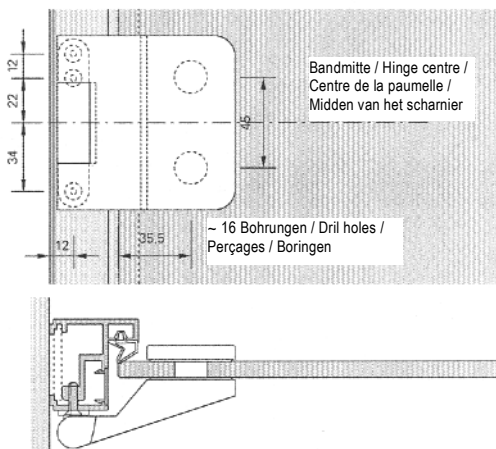
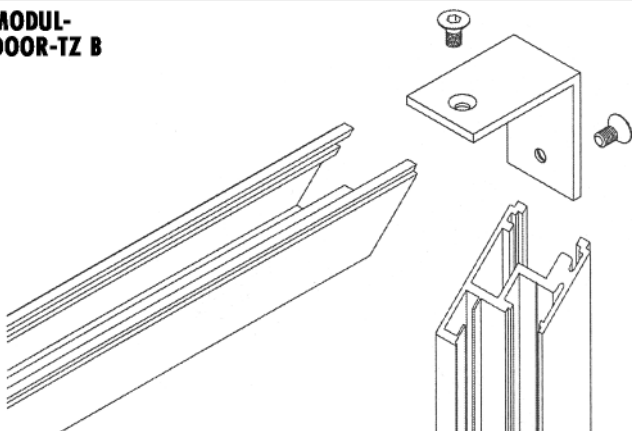



Montageanleitung Türband

Mounting instructions for door hinge

Instructions de montage des paumelles

Montagehandleiding deurscharnier

Paumelle avec cadre

Veillez à ce que les surfaces d'encollage des paumelles sur la vitre soient exemptes de graisse.

1. Monter le côté cadre de la paumelle (1) avec le manchon à clipser (2) sur le dormant.
2. Placer la porte entièrement vitrée dans le cadre de porte, sur une plaque de 7 mm (aération sous porte) et l'ajuster latéralement.
3. Glisser la paumelle (3) sur le cadre, enfoncer l'axe (4) et le bloquer avec la tige filetée (5).
4. Introduire les morceaux de tuyau flexible KS (6) dans les perçages de la vitre. Visser la plaque de serrage (7) du côté opposé de la paumelle, à l'aide des vis à tête conique M6x24 (8) dans la paumelle. Couple de serrage des vis = 12 Nm.
5. Coller le capuchon (9) avec du ruban adhésif double face (10) sur la plaque de serrage (7).
6. Monter le bouton de porte sur la porte vitrée.



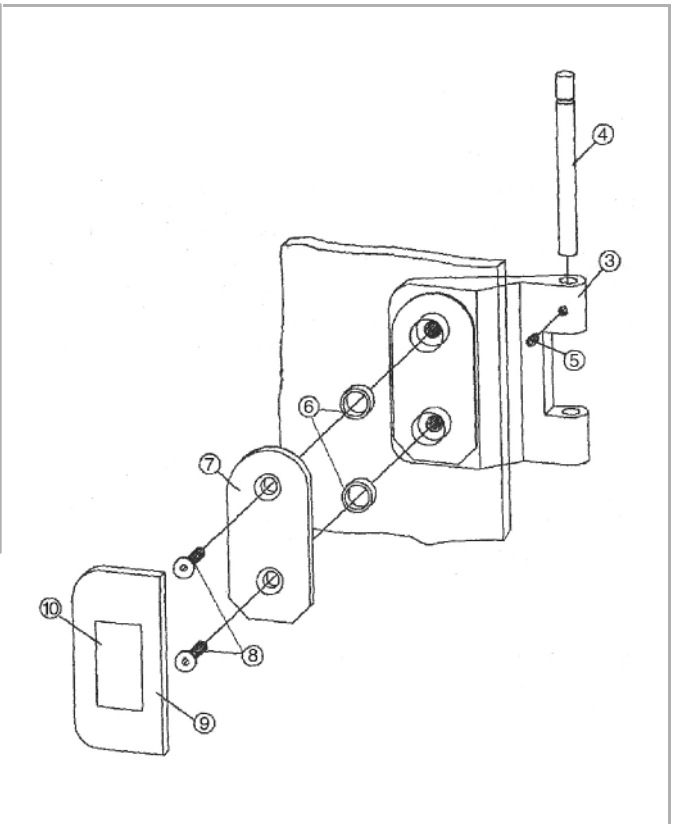
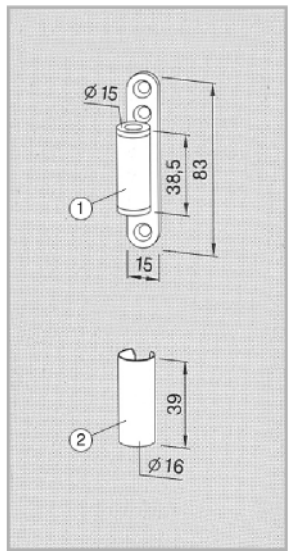
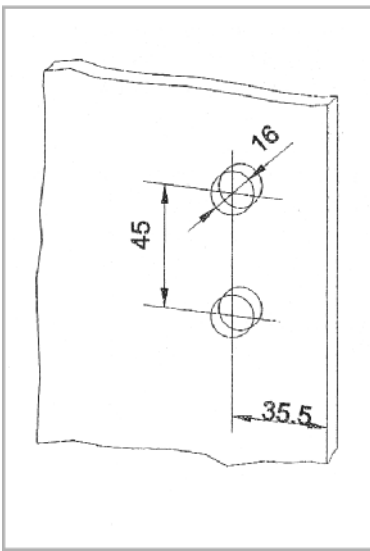



Pflegehinweise Care instructions Conseils d'entretien Onderhoudsaanwijzingen

▷ Allgemeine Pflegehinweise

Conseils généraux d'entretien

- Les surfaces des paumelles ne sont pas exemptes de maintenance, elles doivent être nettoyées de manière appropriée selon leur modèle.
- Pour les surfaces métalliques (finition anodisée, acier inoxydable), utiliser des produits appropriés non abrasifs.

GB

F